

PW



NO.PW-01-06

零件手冊

INSTRUCTION AND PARTS MANUAL

ANLEITUNG UND TEILELISTE

INSTRUCTIONS ET MANUEL

LIBRO DE INSTRUCCIONES Y RECAMBIOS

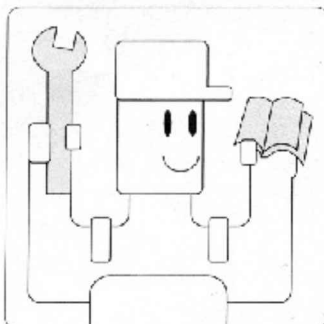
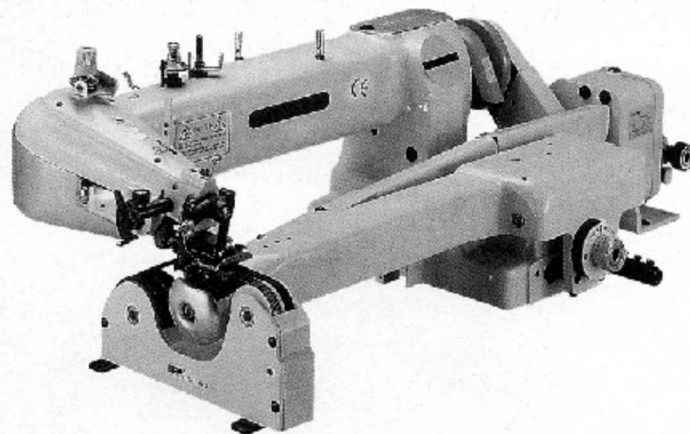
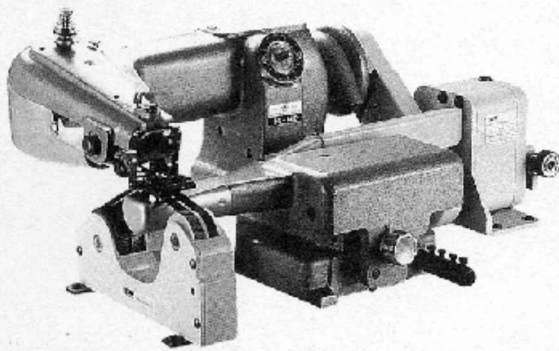

- 安裝前，請詳細閱讀安裝說明書。
- PLEASE READ INSTRUCTIONS & ASSOCIATED DRAWINGS BEFORE INSTALLATION
- VOR AUFSTELLUNG LESEN SIE BITTE DIE ANLEITUNGEN UND DIE DAZUGEHÖRIGEN ZEICHNUNGEN
- VEUILLEZ LIRE LES DIRECTIVEES ET LES SCHÉMAS D'ASSEMBLAGE ATTENTIVEMENT AVANT DE PROCÉDER À L'INSTALLATION
- POR FAVOR LEA LAS INSTRUCCIONES DE LOS ESQUEMAS ANTES DE INSTALARLO

PW系列組合圖

THE COMBINATION OF PW SERIES
KOMBINATION DER PW SERIE

COMBINAISON DES SERIES PW
COMBINACIÓN DE LAS SERIES PW

請照編號順序組合

Assemble the puller according to the indicated numbers
Zusammenbau der einzugsvorrichtung
Instructions d'assemblage du mécanisme d'entraînement
Instrucciones de ensamblaje de los tiradores

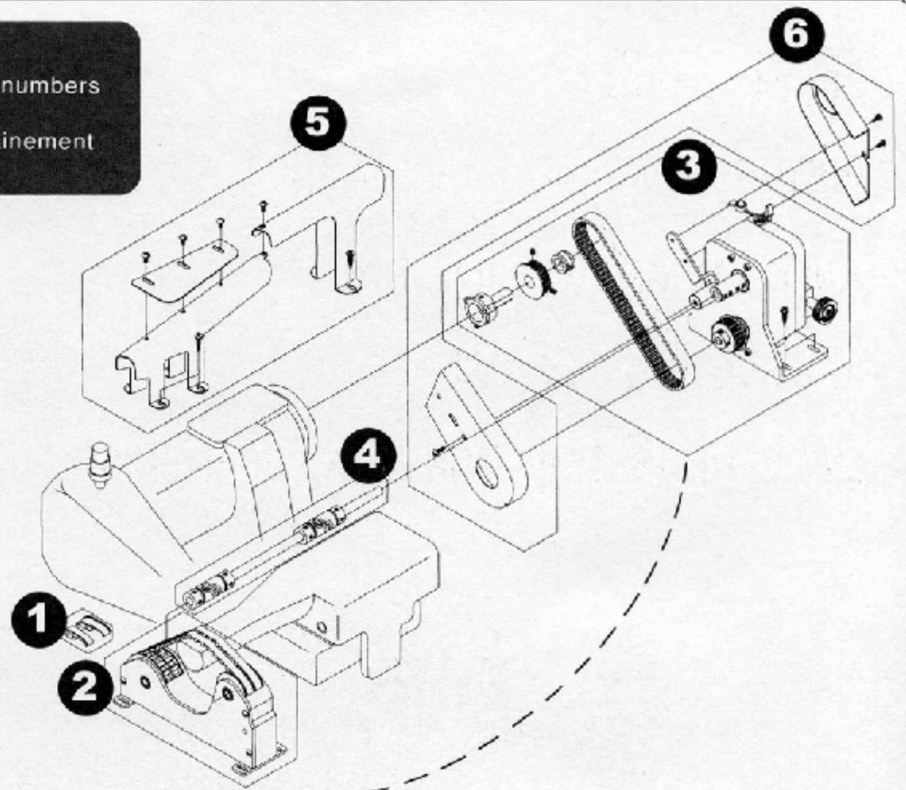
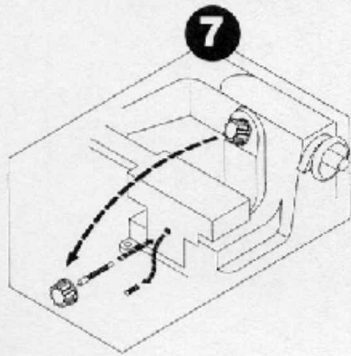

3 安裝皮帶之步驟

HOW TO SET TIMING BELT

SPANNUNG DES ÜBERTRAGUNGSRIEMENS EINSTELLEN

LA TENSION DE LA COURRO D'AJUSTEMENT

REGLAIE DELA CORREA DE TRANS

3-1

請勿上緊螺絲直到第 3-3 步驟
Do not tighten the screw until no. 3-3
Diese Schraube erst später anziehen 3-3
Attendre à plus tard pour serrer cette vis 3-3
Debe esperarse a más tarde para apretar este tornillo 3-3

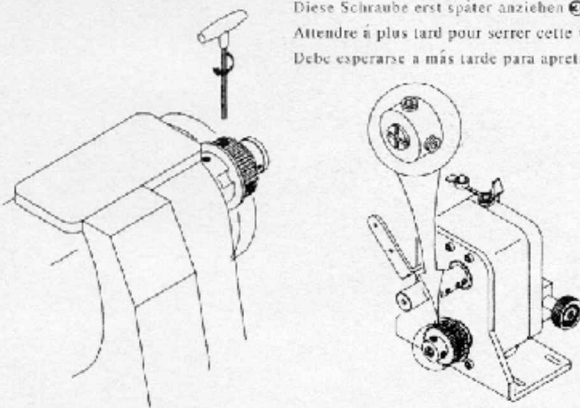

3-2

調整時規皮帶鬆緊度
Adjust tension of timing belt
Spannung des Übertragungsriemens einstellen
La tension de la courro d'ajustement
Regleie dela correa de trans

時規齒輪要成平行
Timing gears must be parallel
Das steuerungsgestange muß genau synchronisiert sein
Les engrenages de distribution doivent être parfaitement alignés
Los engranes de sincronización deben estar perfectamente alineados

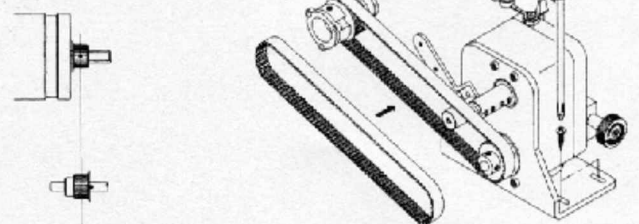

3-3

入力軸定位
Adjust input shaft position
Position der antriebswelle
Régler la position de l'arbre d'entrée
Ajustar la posición del eje de entrada

調整時的紅線對齊輸入軸紅線後，上緊時規齒輪螺絲
Meet the both red line on transmission input shaft, tighten the timing gear screw
Wenn sich die roten Linien berühren, Schraube des Steuerungsgestanges anziehen
Quand les 2 lignes rouges se rencontrent, serrer la vis de l'engrenage de distribution
Cuando las dos líneas rojas se tocan, apretar el tornillo del engrane de sincronización

1 車針提升至最高點
Needle to the toppest position
Nadel in ihre hochste stellung bringen
Placer l'aiguille à sa position la plus haute
Colocar la aguja sobre su más alta posición

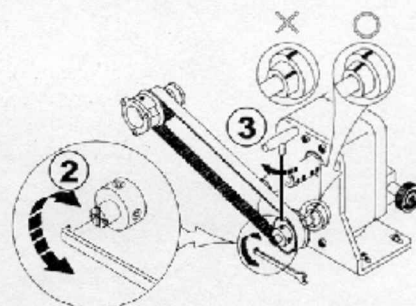
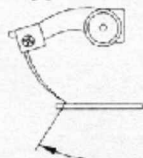

PW系列零件圖

PARTS LIST FOR PW SERIES

AUFLISTUNG DER TEILE DER SERIE PW

LISTE DES PIÉCES DES SÉRIES PW

LISTA DE PRECIOS DE LAS SERIES PW

